

ИНСТРУКЦИЯ ПО ЭКСПЛУАТАЦИИ РОБОТА НА БАТАРЕЙКАХ арт А536-Н05002.

Перед сборкой разложите части согласно инструкции. Для правильности сборки используйте цифры, которыми условно обозначены части.

ВНИМАНИЕ!!!

1. Во избежание травм не подносите мелкие детали к органам дыхания, и не кладите в рот.
2. Игрушка не предназначена для детей младше 3-х лет.
3. Будьте аккуратны при обращении с острыми деталями.
4. Аккуратно вырежьте детали и выбросьте отходы.
5. Батарейки могут нагреваться, расплавиться и течь при неправильном использовании. Следуйте следующим правилам безопасности:
 - не используйте аккумуляторы;
 - не используйте старые и новые батарейки одновременно;
 - соблюдайте полярность;
 - после использования выключайте питание;
 - во избежание короткого замыкания избегайте перегрева игрушки;
 - при попадании жидкости, вытекшей из батареек на кожу или в глаза, обильно промойте водой и обратитесь к врачу.
6. Избегайте попадания пальцев и одежды в подвижные части игрушки.
7. Будьте внимательны при обращении с игрушкой во избежание ее повреждения.

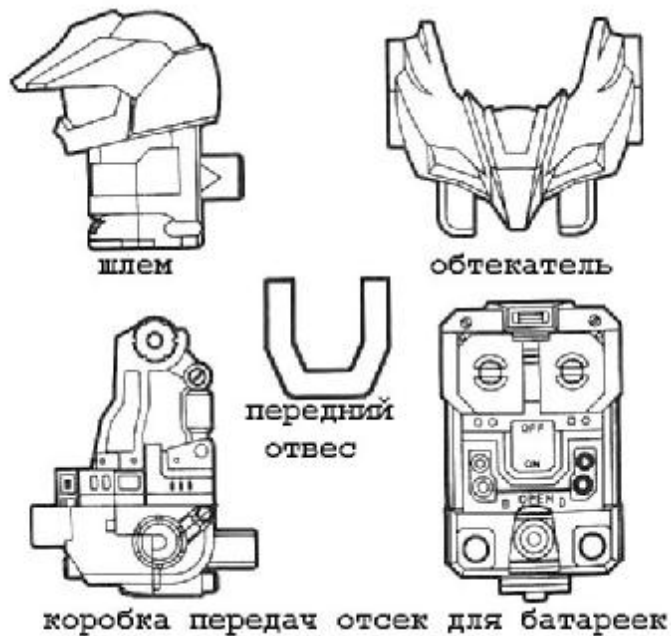

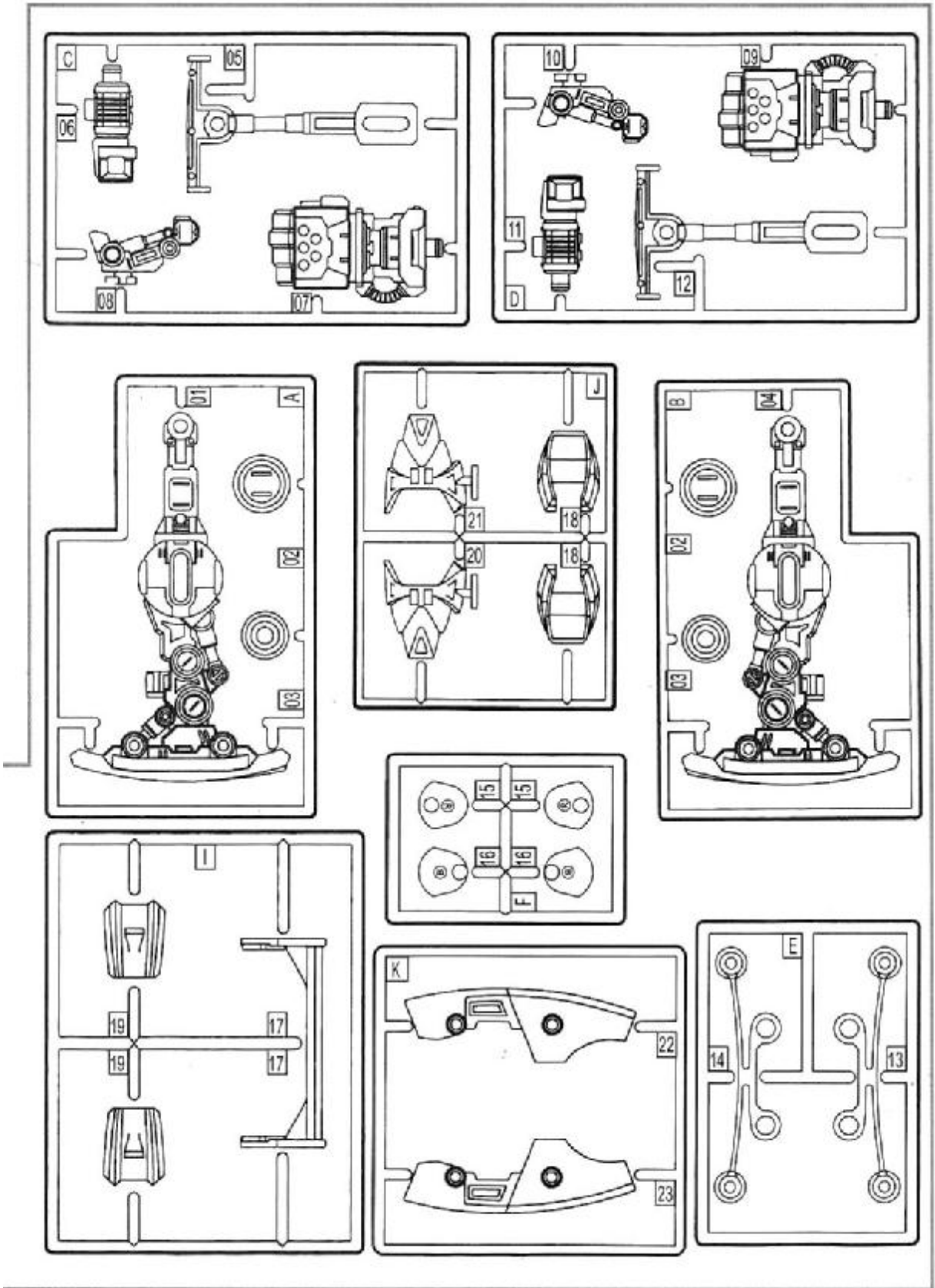

1. Сборка мотора и коробки передач.



Перед сборкой наклейте наклейки на шлем. Установите шлем ровно и вставьте в туловище (коробку передач). Закрутите так, чтобы "лицо" было направлено вперед.

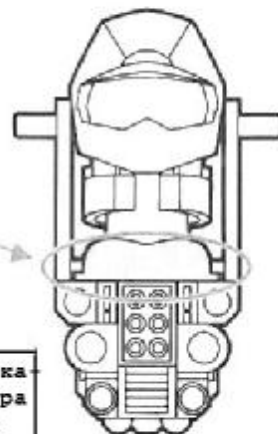

Теперь шлем закреплен на "туловище".

2. Выбор соответствующего маячка.

Наклейки следует наклеивать только с одной стороны, при наклеивании с обеих сторон маячок вращаться не будет.



левый	правый	Поворот
		▶ правый поворот
		▶ левый поворот

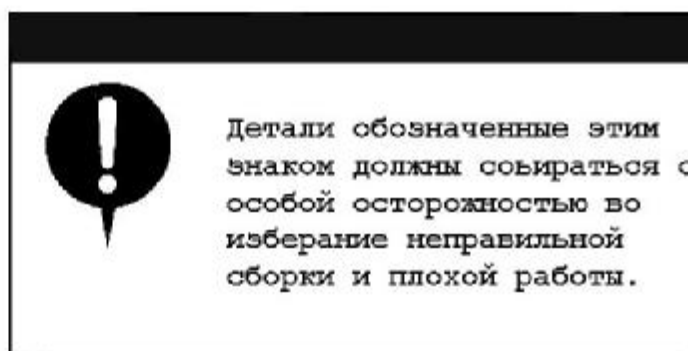

3. Замена батареек.

ПРОВЕРЬТЕ ПЕРЕД СБОРКОЙ.

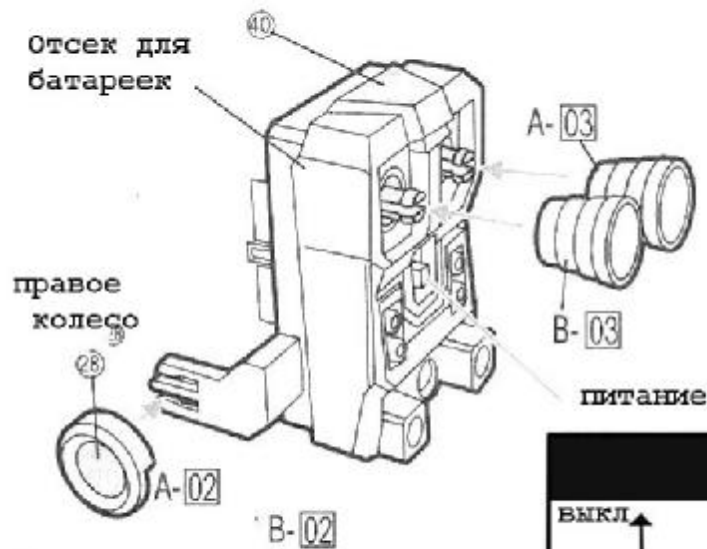

Второе колесо собирается также.

Всегда выключайте питание, когда не используете игрушку.

Среднее время непрерывной работы одного комплекта батареек: 20 минут.

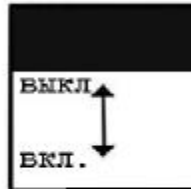

ЗАМЕНА

крестовая отвертка

4 батарейки

Совместите

отсек для батареек с конструкцией, полученной при сборке коробки передач и шлема. Включите питание и проверьте, работает ли маячок. Отсоедините отсек для батареек.

КОНТАКТ КОНТАКТ

СОВМЕСТИТЕ, НАЖМИТЕ ДО ЩЕЛЧКА

НАЖМИТЕ И ПОТЯНИТЕ

4. Сборка ходовой части.

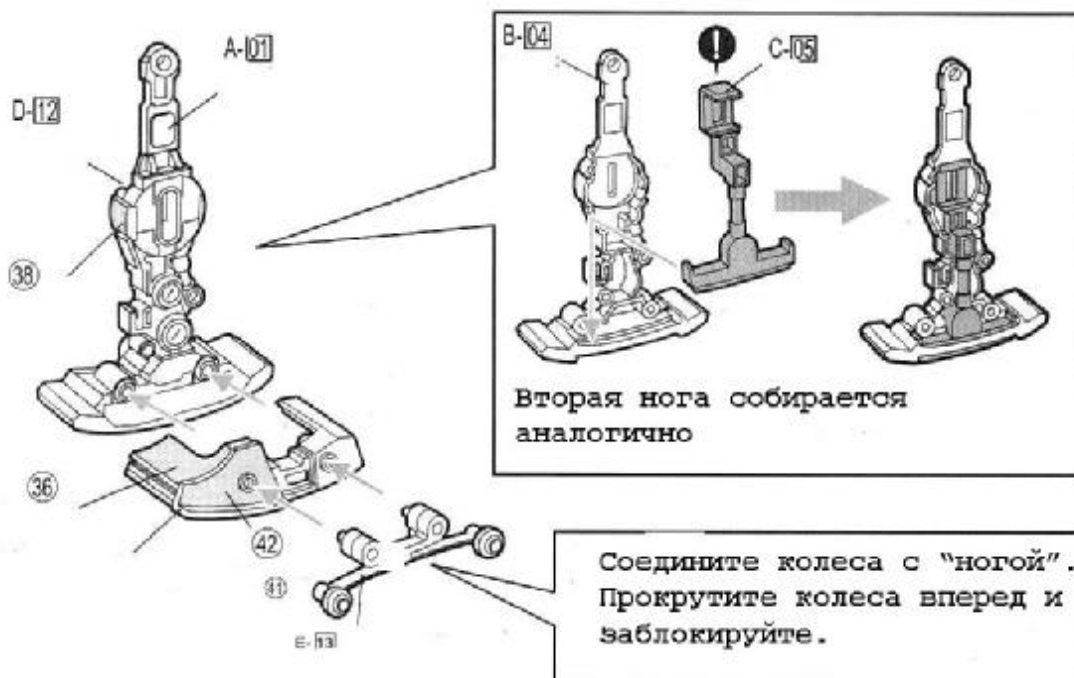

5. СБОРКА ВЕРХНЕЙ И НИЖНЕЙ ЧАСТИ.

Правая нога

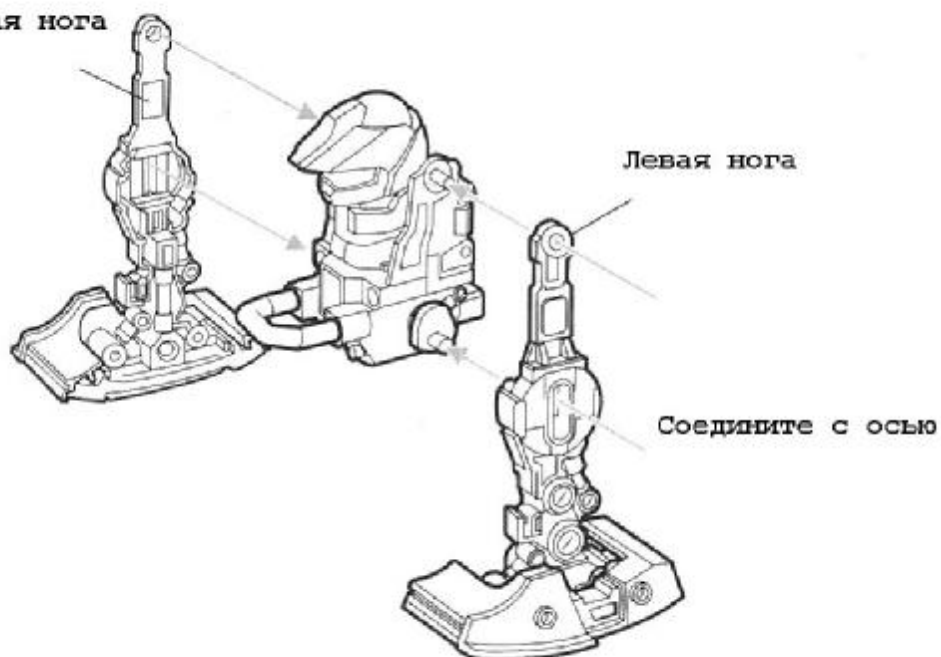

6. СБОРКА ОБТЕКАТЕЛЯ.

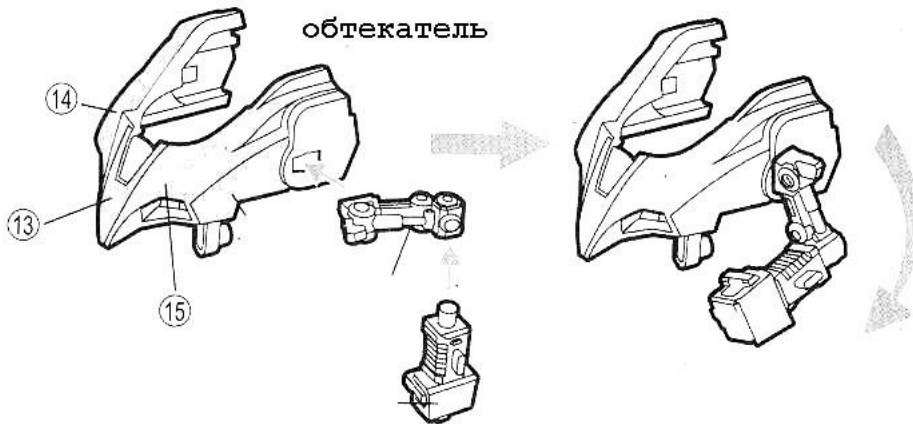

После сборки подвижных частей поверните "руку" вперед для блокировки.

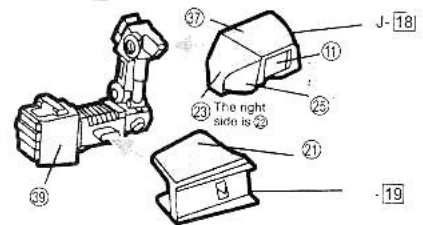

7. КОНЕЧНАЯ СБОРКА

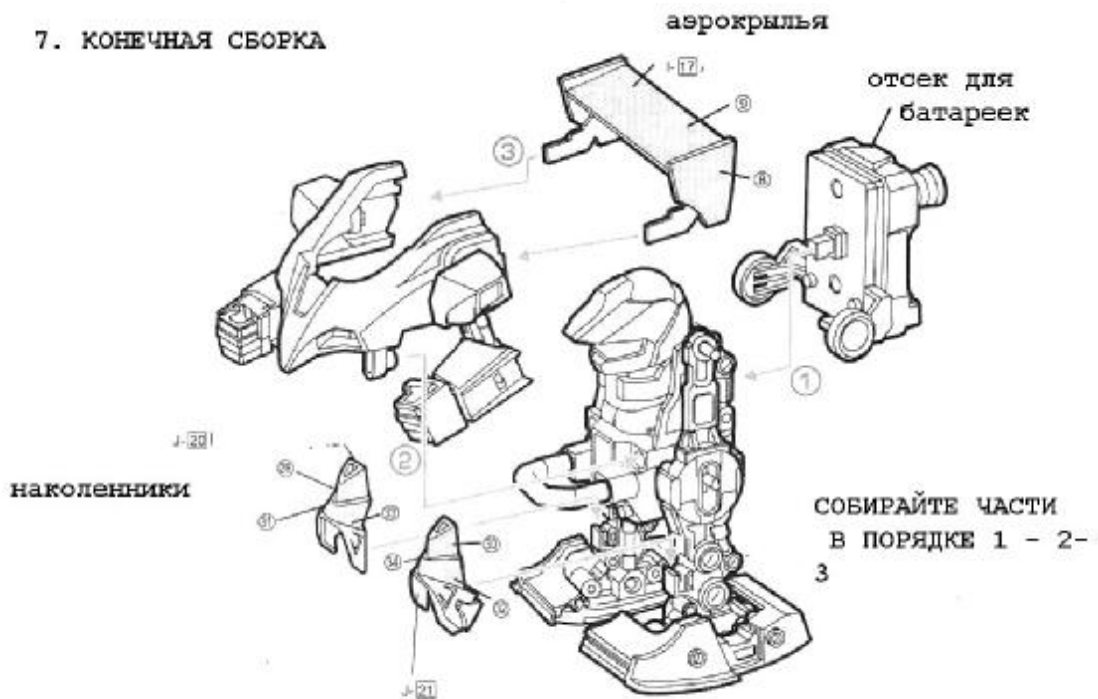

ГОТОВО!

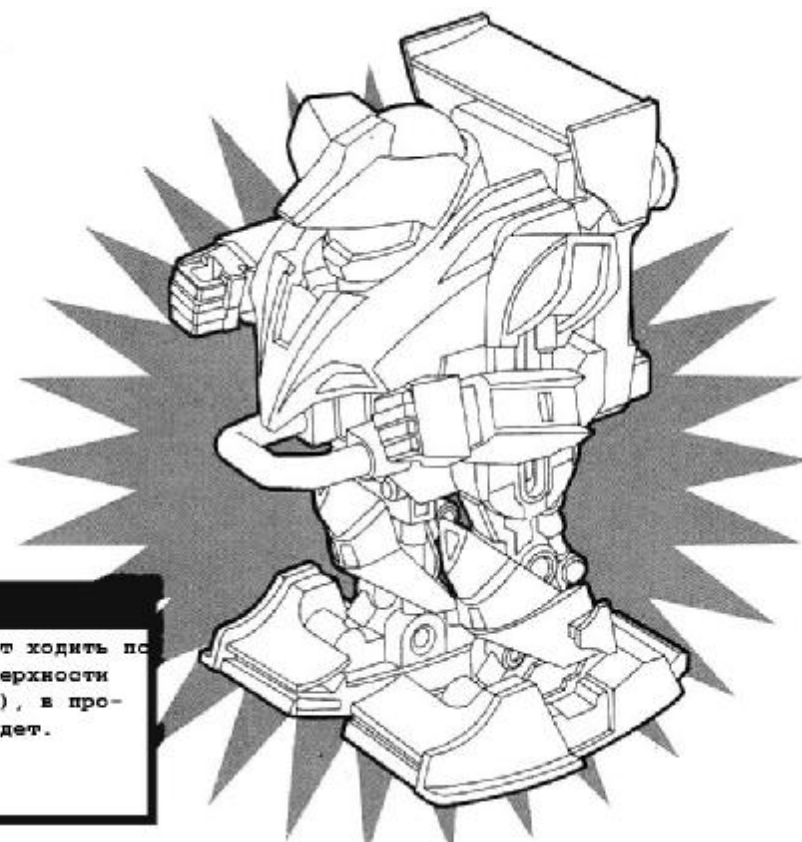

Внимание! робот может ходить по абсолютно ровной поверхности (не по коврам и т.п.), в противном случае он упадет.

8. Замена шлема.

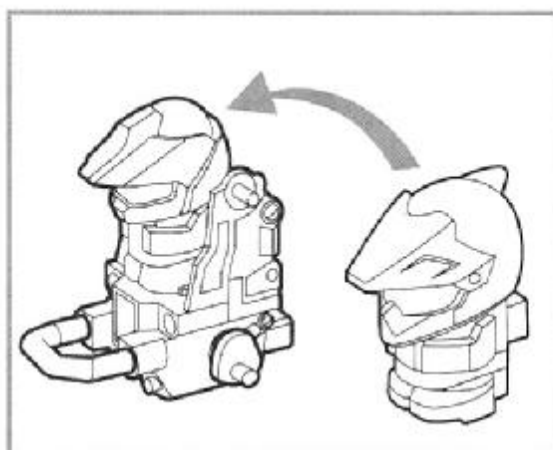

Вы можете заменить шлем для езды на шлем для боя.

9. ИСПОЛЬЗОВАНИЕ.

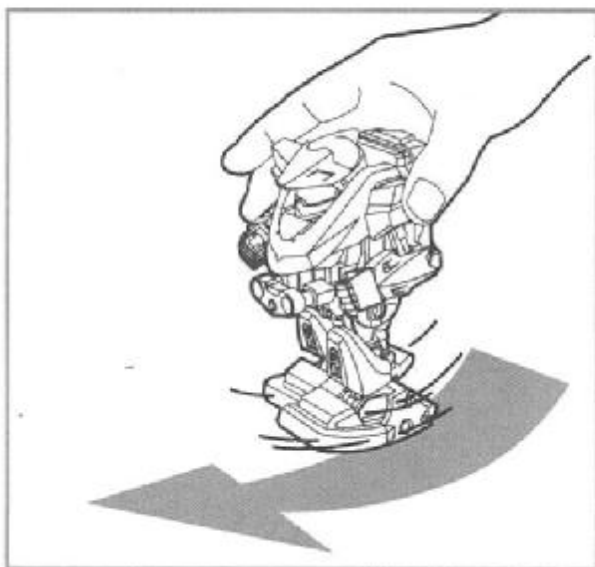

Включите питание и возьмите робота как показано на рисунке. Слегка подтолкните робота вперед и при касании с землей он начнет движение. Скорость робота можно увеличить при использовании боковых роликов.

Не берите робота за отсеки для батареек т.к. в этом случае может произойти потеря контакта.



10.

ГОНКИ

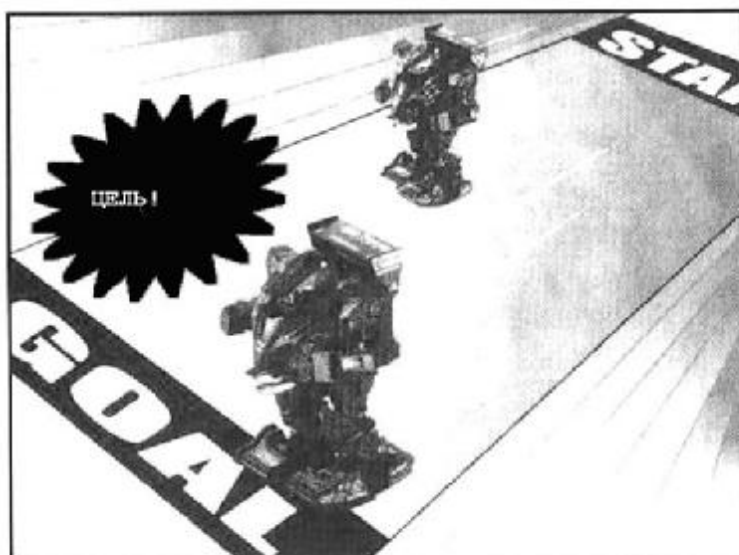

- Установите боковые ролики.
 - Отметьте линию старта и финиша.
 - Робот, который первым пересечет линию финиша - победитель!
 - Робот упавший или сбившийся с курса проигрывает автоматически.
- Если оба робота проиграли, то соревнование начинается сначала.

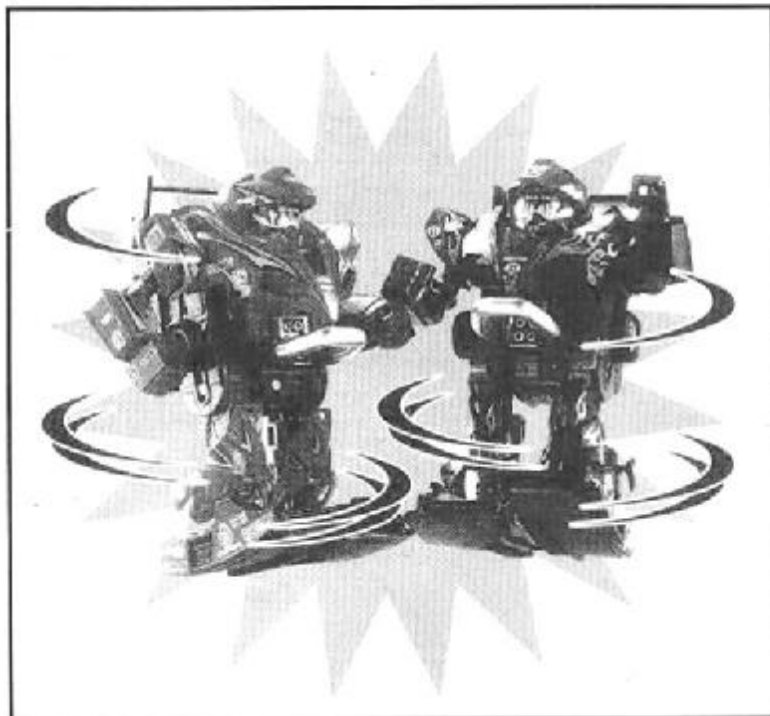

- Подготовьте площадку. Это должна быть ровная поверхность с небольшой шероховатостью.
- Выберите шлем и мячик для боя.
- По команде выпускайте роботов на "арену".
- Робот, упавший первым, проигрывает.

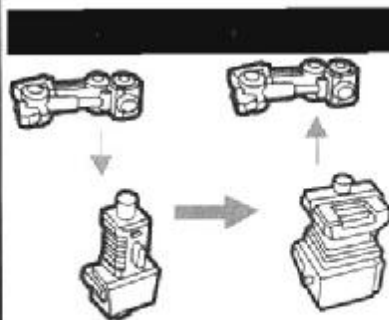

Используйте различные перчатки.