

Правила эксплуатации машины педальной карт арт.2011-2015

ВНИМАНИЕ!!! ПОЛЬЗОВАТЬСЯ ТОЛЬКО ПОД НЕПОДСРЕДСТВЕННЫМ НАБЛЮДЕНИЕМ ВЗРОСЛЫХ!

Ознакомьте Вашего ребенка со следующими требованиями безопасности. Родители должны объяснить их ребенку до того как он начнет пользоваться машиной педальной карт.

1. Максимальная грузоподъемность: 30 кг; Рекомендуемый возраст ребенка: 3-7 лет. В целях безопасности запрещается перегружать машину.
2. Необходимо контролировать ребенка во время его обучения езде на машине.
3. Не используйте эту машину для езды по автодорогам.
4. Не используйте машину вблизи водоемов и обрывов.
5. Использовать машину следует днем на хорошо освещенных площадках. Не катайтесь в темное время суток. Избегайте ударов и столкновений. Не катайтесь со склонов.
6. Изделие рассчитано только на одного ребенка.

Меры предосторожности

1. Не используйте эту машину для езды по автодорогам. Не катайтесь вблизи водоемов и обрывов.
2. Следите за тем, чтобы ребенок не проглотил мелкие детали машины.
3. Не перегружайте машину. Максимальная грузоподъемность: 30 кг.

Срок службы машины педальной карт не ограничен при соблюдении следующих условий:

1. Для очистки машины используйте мягкую ткань. Не используйте автомобильной полироли. При мытье не опускайте машину в воду полностью. Это приведет к коррозии металлических деталей.
2. Не храните машину при высоких температурах, во влажной среде, около источников открытого огня. Во время хранения накрывайте машину.

RACING CAR

2015 ASSEMBLY DIAGRAM

CE

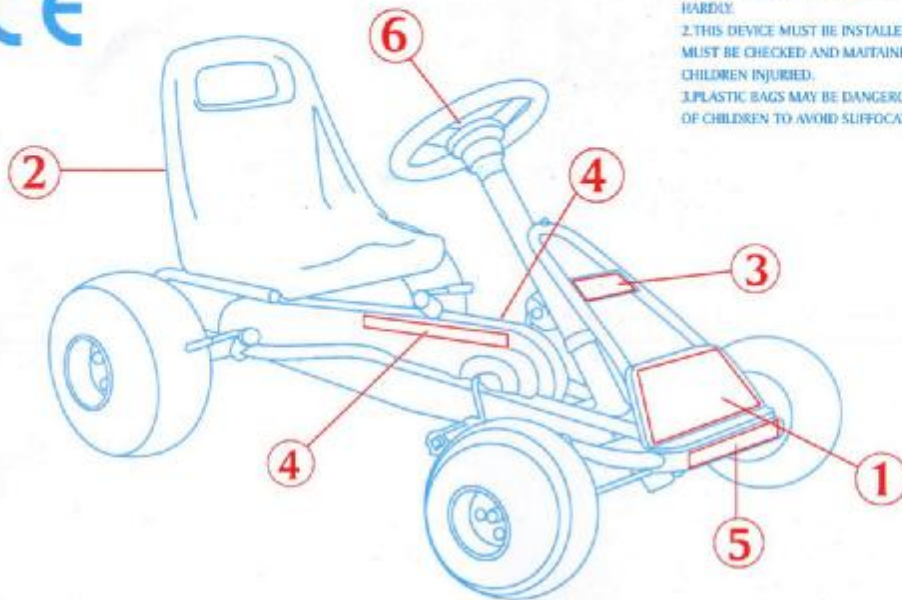

THE ASSEMBLY INSTRUCTIONS AND WARNING:
 1.SOAK THE RUBBER TYRE GRIPS IN HOT WATER(60 °WHEN USING IT HARDLY).
 2.THIS DEVICE MUST BE INSTALLED BY ADULT,AND THE MAIN PARTS MUST BE CHECKED AND MAINTAINED IN PERIOD,OR IT WILL CAUSE CHILDREN INJURED.
 3.PLASTIC BAGS MAY BE DANGEROUS KEEP AWAY FROM THE REACH OF CHILDREN TO AVOID SUFFOCATION HAZARDS.

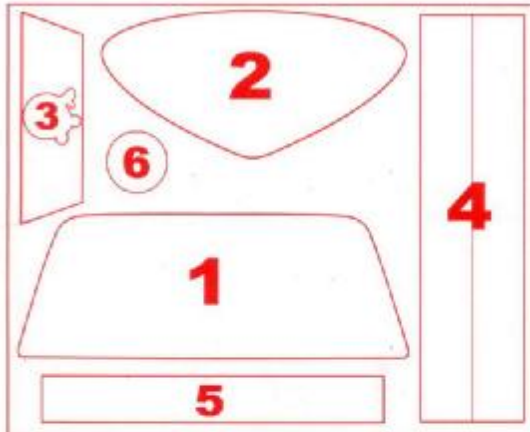

	ø 5x7		ø m5x30mmx2
	ø 5x4		ø 5x10
	ø 6x1		ø m5x45mmx4
	ø 6x1		ø m5x35mmx1
	ø 5		ø 4x2
			ø m4x40mmx2

